

 INSTRUCTIONS D'INSTALLATION	Accessoire SUPPORT DE SCIE À CHAÎNE N/P 0SC13-HL5-A00	Application VCC520	N° de publication MII 17623
			Date de publication Novembre 2021
Concessionnaire Honda : Veuillez remettre une copie de ces instructions au client.			

LISTE DES PIÈCES

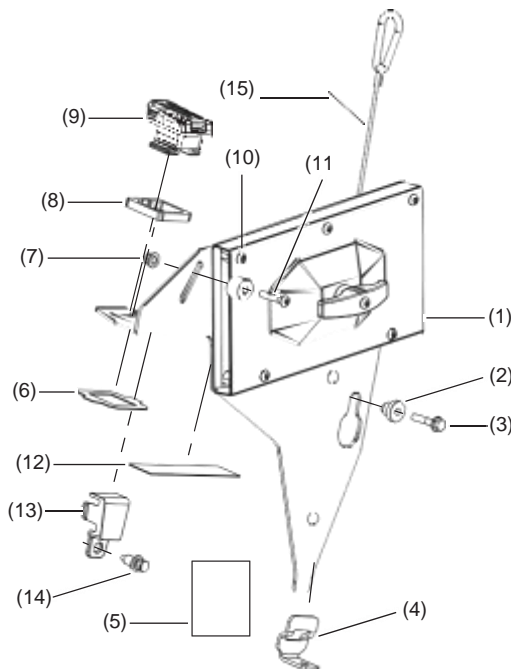

N°	Description	Qté
(1)	Support de scie à chaîne	1
(2)	Manchon	1
(3)	Boulon à embase à tête hexagonale de 10 x 30 mm	1
(4)	Support de caisse	1
(5)	URL des instructions d'installation	1
(6)	Anneau de retenue	2
(7)	Écrou à embase à tête hexagonale en nylon	1
(8)	Entretoise en caoutchouc	2
(9)	Fixation Pro-Connect ^{MC}	2
(10)	Guide	1
(11)	Boulon à tête ronde de 5 x 30 mm	1
(12)	Bande autoadhésive en caoutchouc	1
(13)	Limiteur Pro-Connect ^{MC}	1
(14)	Punaise	1
(15)	Câble de sécurité	1

OUTILS REQUIS

Douille de 10 mm	Clé à cliquet
Clé hexagonale (5 mm)	Clé dynamométrique
Foret de 5/16 po	Perceuse

TABLEAU DE COUPLE DE SERRAGE

Élément	N·m	Kfg.m	lbf.pi
Boulon à tête ronde de 5 x 30mm	10	1,0	7,3
Boulon à embase à tête hexagonale de 10 x 30 mm	14	1,4	10,3
Boulon de support de caisse	12	1,2	8,9

REMARQUE :

- **Poids maximal sur le support de scie à chaîne : 15 lb**
Longueur maximale de la barre : 20 pouces
- **Ne pas excéder le poids nominal et la longueur maximale du support de scie à chaîne.**
- **Toujours fixer la scie à chaîne sur le support avec le câble de sécurité, avant que le VCC ne soit en mouvement.**
- **Toujours s'assurer que le support de scie à chaîne est stable et fixé correctement sur la caisse du VCC avant de commencer à conduire.**
- **Toujours s'assurer que la scie à chaîne est fixée adéquatement sur le support de scie à chaîne, avant que le VCC ne soit en mouvement.**
- **Ne jamais installer la scie à chaîne sur le support lorsque le moteur de la scie à chaîne tourne.**
- **Ne jamais utiliser pour un usage autre que celui prévu.**
- **Lire et suivre toutes les instructions et mises en garde fournies avec le support de scie à chaîne.**

INSTALLATION

1. Levez le levier de chaque fixation Pro-Connect^{MC} pour les déverrouiller et installez l'entretoise en caoutchouc.

FIXATION PRO-CONNECT^{MC}

ENTRETOISE EN CAOUTCHOUC

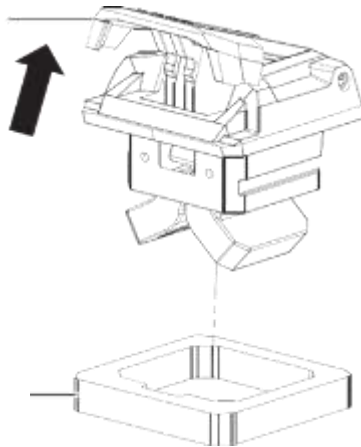

2. Insérez les fixations Pro-Connect^{MC} assemblées avec les entretoises en caoutchouc dans les orifices d'installation du support de scie à chaîne et sécurisez-les en utilisant les anneaux de retenue.

REMARQUE : Portez attention à l'orientation de l'assemblage des fixations Pro-Connect^{MC} pour assurer un ajustement adéquat. Elles doivent être installées comme illustré dans l'image ci-dessous.

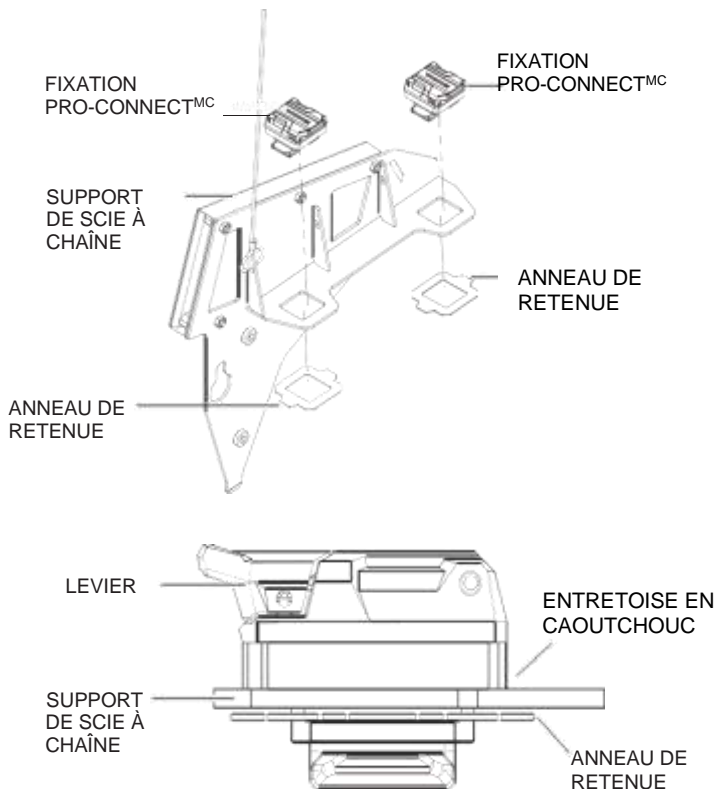

3. Retirez la pellicule de la bande autoadhésive en caoutchouc et collez-la au support de scie à chaîne dans la position illustrée ci-dessous.

REMARQUE : Nettoyez la surface de contact du support de scie à chaîne avec de l'alcool avant d'installer la bande en caoutchouc.

BANDE AUTOADHÉSIVE EN CAOUTCHOUC

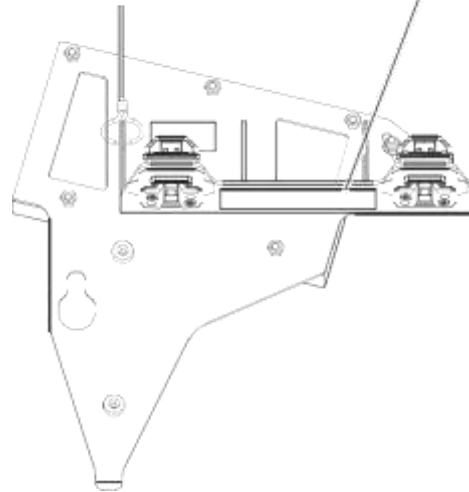

4. Installez le limiteur Pro-Connect^{MC} sur la caisse. Marquez l'emplacement du centre de l'ouverture du limiteur. Retirez la pièce.

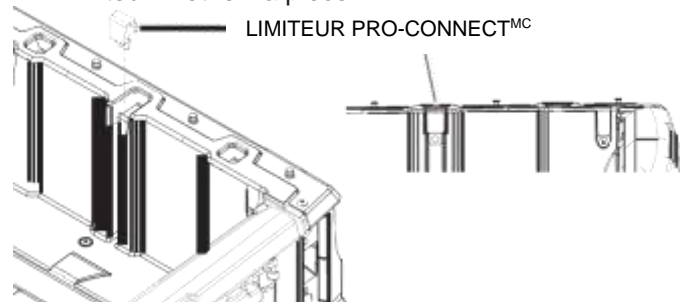

5. Avec un foret de 5/16, percez un trou dans la caisse.
6. Installez le limiteur Pro-Connect^{MC} et la punaise sur la caisse.

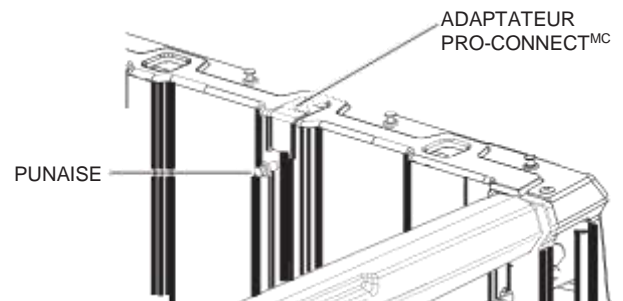

7. Retirez le matériel de fixation d'origine du coin arrière droit de la caisse.

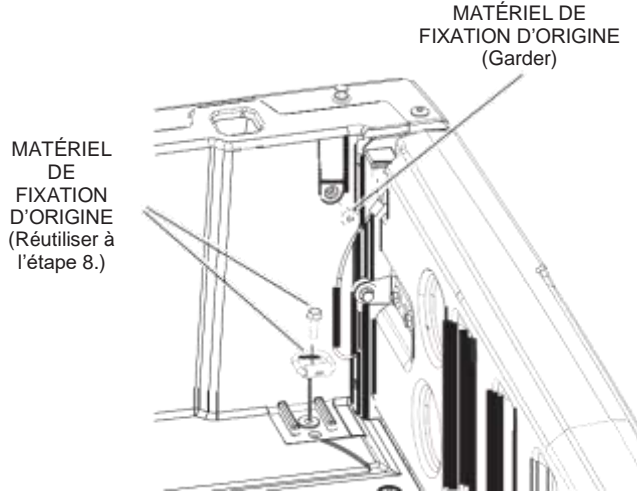

8. Installez le support de caisse sur la caisse en utilisant le matériel de fixation d'origine mentionné à l'étape 7 (serrer à la main seulement).

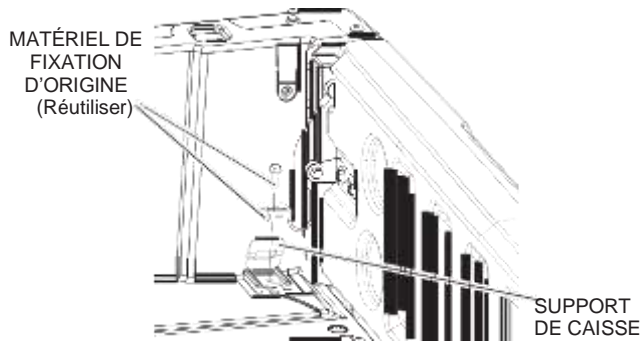

9. Installez le manchon sur la caisse à l'aide du boulon à embase à tête hexagonale de 10 x 30 mm (consultez le TABLEAU DE COUPLE DE SERRAGE).

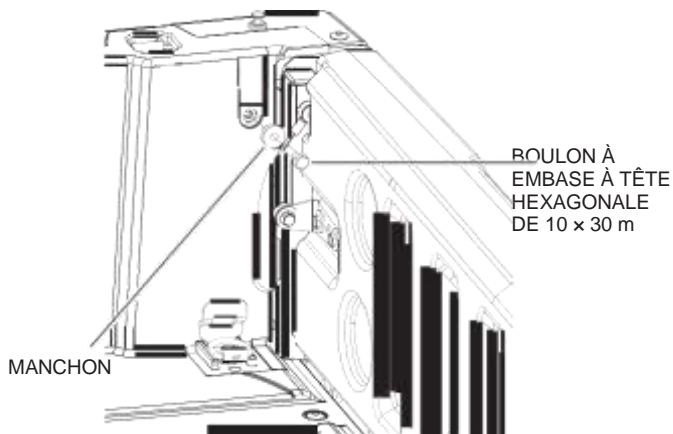

10. Assurez-vous que les leviers des fixations Pro-Connect^{MC} sont en position ouverte, puis placez le support de scie à chaîne sur la caisse du véhicule en installant chaque fixation Pro-Connect^{MC} dans l'orifice d'installation correspondant de la caisse. Assurez-vous que le support de scie à chaîne est bien aligné avec le manchon et avec le support de caisse. Verrouillez le support de scie à chaîne en place en appuyant sur les deux leviers de fixation Pro-Connect^{MC}.

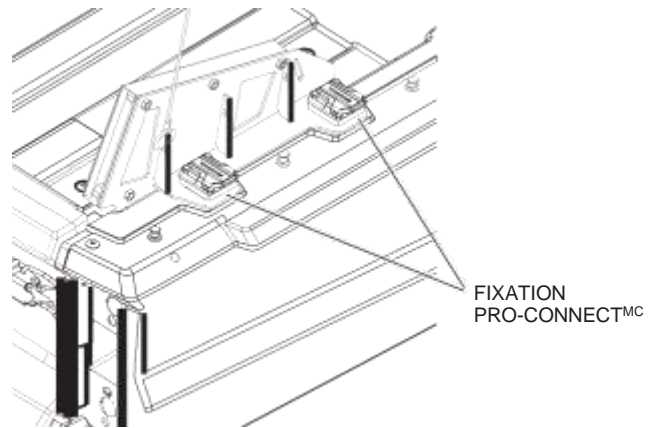
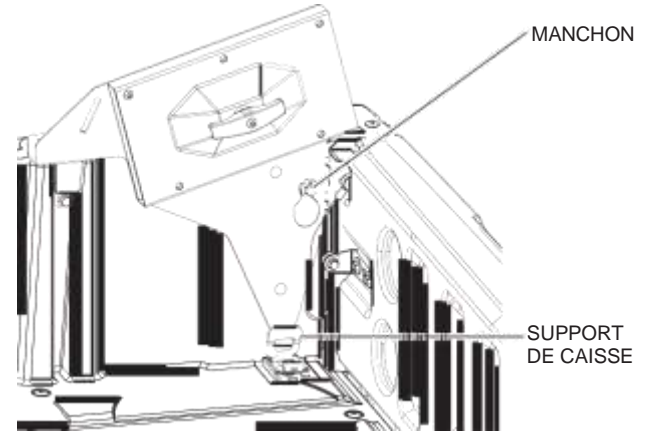

11. Poussez le support de caisse contre le support de scie à chaîne. Serrez le boulon de support de caisse (consultez le TABLEAU DE COUPLE DE SERRAGE).

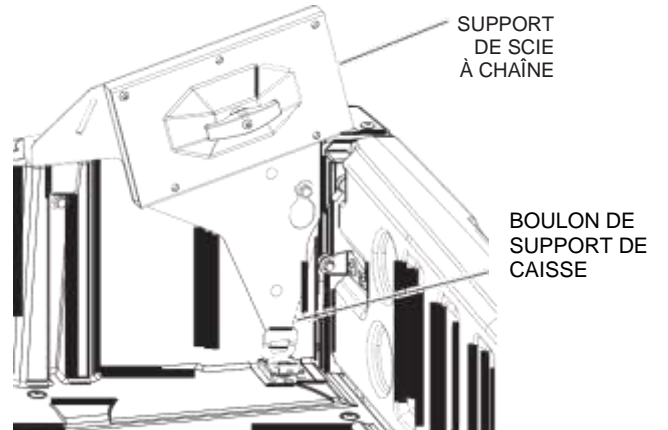

12. Dévissez la poignée du support de scie à chaîne.
REMARQUE : Assurez-vous que la poignée est complètement dévissée afin de prévenir une usure prématurée.

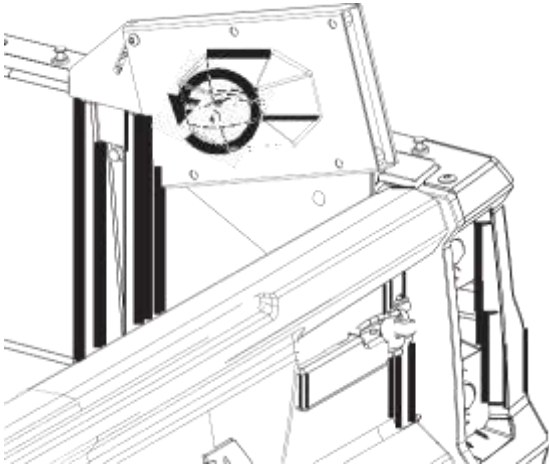

13. Placez la scie à chaîne dans le support de scie à chaîne. Tenez la scie à chaîne parallèlement au support de scie à chaîne, puis vissez la poignée du support de scie à chaîne pour maintenir la scie à chaîne en place.

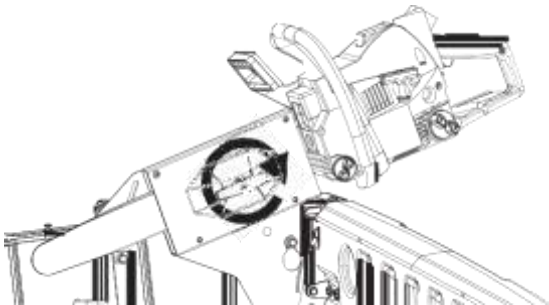

14. Réglez le guide de scie à chaîne le long de la fente pour vous assurer que la scie à chaîne est solidement en place à l'aide du boulon à tête ronde de 5 x 30 mm et de l'écrou à embase à tête hexagonale M6 en nylon (consultez le TABLEAU DE COUPLE DE SERRAGE).

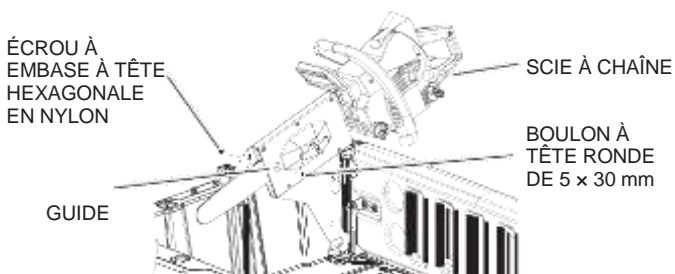

15. Fixez la scie à chaîne avec le câble de sécurité installé sur le support.